

Bænkslider

BRUG

- Må anvendes af elever fra 8. klasse.
- Slibeskivens periferihastighed må ikke overstige fabrikantens angivelse på skivens etikette.
- Skiven skal udskiftes, når der er under 3/4 af den oprindelige diameter tilbage.
- Elever må ikke benytte bænkslider, hvorpå der er monteret stålbørste eller kludeskive.
- Skiver med revner eller brud skal straks kasseres.

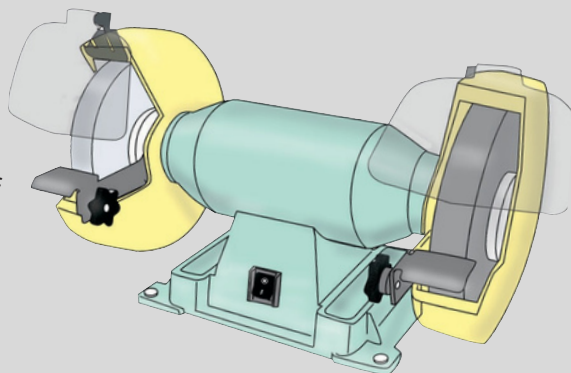

Intet løsthængende hår eller tøj



Høreværn og sikkerhedsbriller

INDRETNING

- Slibemaskinen skal stå sikkert og være forsynet med oplysninger om fabrikant/importør, omdrejningstal samt skivens hul diameter og største tykkelse. Maskinen skal ligeledes forsynes med en fastgjort sikringskærm, der har så lille en åbning som muligt og ikke over 65 ° over skivens vandrette diameter.
- Motoreffekten må ikke overstige 775 watt, hvis de ældste elever skal benytte maskinen.
- Til elevbrug må slibeskivens diameter højst være 200 mm.
- Slibemaskinen skal være forsynet med let indstilleligt anlæg, der er anbragt under skivens vandrette diameter. Anlægget må ikke være længere fra slibeskiven end 2 mm.
- Slibeskiven skal være forsynet med etikette, der oplyser om: type, dimensioner, anvendt bindemiddel, højeste periferihastighed og omdrejningshastighed for ny slibeskive.
- Maskinen må ikke kunne benyttes uden brug af nøgle, og den bør være forsynet med spændingsfaldsudløser.

KILDE

"BrancheFællesskabet for Arbejdsmiljø for Velfærd og Offentlig administration"
www.arbejdsmiljoweb.dk/klokken

FAGTEK

En tekniker til alle faglokaler

FAGTEK A/S · Brogesvej 18, 7441 Bording · +45 86 65 90 41 · post@fagtek.dk · CVR: 26799333