

Rundsav

BRUG

- Må ikke anvendes af elever.
- Man skal altid bruge spaltekniv og overdækning. Eneste undtagelse er midlertid fjernelse af overdækning ved not- og falsskæring.
- Det er vigtigt, at overdækning og spaltekniv er korrekt indstillet.
- Man skal bruge stødpind eller håndtag med stødklodser ved fremføring, hvis der er risiko for berøring med klingen.
- Når man arbejder med små emner, skal der være afviserliste, så afskårne emner ikke kommer i kontakt med savtænderne. Læg ikke fingrene på skærelinjen. Hold fingrene samlet under arbejdet.

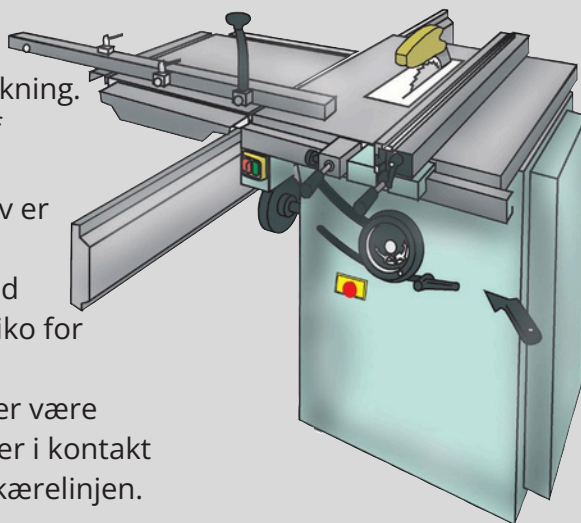

Maskinkursus påkrævet



Intet løsthængende hår eller tøj



Høreværn og sikkerhedsbriller

INDRETNING

- Savene skal have spaltekniv, overdækning og underdækning. Spaltekniven skal være tykkere end klingens tykkelse og tyndere end savsporet og være så bred, at den er tilstrækkelig stiv. Den skal kunne spændes fast under arbejdet.
- Man skal let kunne indstille spaltekniven både i højden og længden, så afstanden mellem klinge og kniv højst er 3 mm, og den lodrette afstand mellem knivens top og overkanten af klingens tykkelse højst 5 mm.
- Overdækningen skal være hætteformet og afskærme så stor en del af klingens tykkelse som muligt. Overdækningen kan evt. sidde på spaltekniven, hvis denne er tilstrækkelig stiv, og klingediameteren er mindre end 250 mm.

Underdækningen skal omslutte savklingen under bordet, hvis ikke klingens tykkelse allerede er dækket ved selve konstruktionen.

VEDLIGEHOLD

- Klingens tykkelse skal være skarp og have korrekt udlæg. Man må ikke bruge klinger med revner. Evt. reparation skal foretages af sagkyndige.

KILDE

"BrancheFællesskabet for Arbejdsmiljø for Velfærd og Offentlig administration"
www.arbejdsmiljoweb.dk/klokken

FAGTEK

En tekniker til alle faglokaler

FAGTEK A/S · Brogesvej 18, 7441 Bording · +45 86 65 90 41 · post@fagtek.dk · CVR: 26799333