

# Tykkelseshøvl

## BRUG

- Må ikke anvendes af elever.
- Cutterknive, valser og trykbjælker skal indstilles meget nøjagtigt.
- Emner må ikke føres ind, før maskinen er på fuldt omdrejningstal.
- Ved driftsforstyrrelser skal man straks afbryde fremtrækket. Man må ikke fjerne spåner fra bordet, mens maskinen kører.
- Er indtræksvalse og trykbjælke udelt, må der kun høvles 2 emner samtidig - ét i hver side. Man må ikke høvle emner, der er tyndere end anlæggets bundstilling.
- Der skal anvendes fastspændt sugeskærm. Emner, der er kortere end tykkelseshøvlelsens arbejdsbredde, må ikke bearbejdes, da der er risiko for, at de sætter sig på tværs.
- Maskinen skal være forsynet med spændingsfaldsudløser og må ikke kunne bruges uden brug af nøgle. Drejebænken skal kunne aflåses, når den ikke bliver brugt.

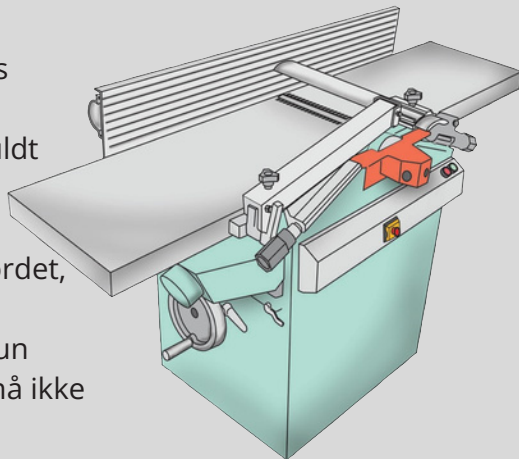

Maskinkursus påkrævet



Intet løsthængende hår eller tøj



Høreværn og sikkerhedsbriller

## INDRETNING

- Høvlen sikres, så man ikke kan komme i berøring med cuttere og fremtrækket.
- Fremtrækket bør kunne frakobles separat.
- Der skal være effektiv tilbageslagssikring ved alle emnetykkelser, og den må ikke kunne passere nederste stilling. Kan den hæves manuelt, skal den automatisk gå tilbage, når den slippes.
- Skærmen over cutteren skal nå mindst 80 mm ud over cutterens skærecirkel og være lukket i siderne. En stopanordning skal forhindre, at bordet hæves så meget, at det rammer cutterstålene.

## VEDLIGEHOLD

- Cutterknivene skal være skarpe, og opspændingsflader skal være rene før nye knive sættes i. Man skal holde tilbageslagssikringen ren, så griberne kan få fat.

## KILDE

"BrancheFællesskabet for Arbejdsmiljø for Velfærd og Offentlig administration"  
[www.arbejdsmiljoweb.dk/klokken](http://www.arbejdsmiljoweb.dk/klokken)

# FAGTEK

En tekniker til alle faglokaler

FAGTEK A/S · Brogesvej 18, 7441 Bording · +45 86 65 90 41 · [post@fagtek.dk](mailto:post@fagtek.dk) · CVR: 26799333